

## USAAF<sup>1</sup>, archeologie a Brno

David Merta

Brno, podobně jako většina měst v celé Evropě, bylo poznamenáno nejmasovějším a zároveň nejrozsáhlejším válečným konfliktem v dějinách kontinentu, Druhou světovou válkou. Město nebylo poničeno tolik, jako některá města v nichž byla soustředěna válečná výroba Třetí říše nebo ta, která byla Spojenci kobercově bombardována z jiných důvodů (Hamburk, Kolín nad Rýnem, Drážďany, Augsburg, Vídeňské Nové Město ...).

S blížícím se koncem Druhé světové války se protektorátní území dostalo do prostoru působení spojeneckého letectva. Samo město Brno se stalo cílem náletů celkem třikrát.

V pátek 25. srpna 1944 napadlo průmyslovou oblast Brněnska 314 Flying Fortressů a Liberátorů 5. a 304. BW<sup>2</sup>. Vojensky důležitých cílů bylo několik, provozy Zbrojovky v Židenicích, pobočka továrny Flugmotorenwerke Ostmark GmbH v Líšni, pobočka Klockner Flugmotorbau v Kuřimi a také letiště ve Slatině. Útok na Líšeň a Slatinu zahájilo 159 Fortressů od 5. BW v 11.04 hod. Na Brno a Kuřim zaútočilo 82 Liberátorů od 304. BW. Všechny tyto vojenské cíle utrpěly vážné škody. Zároveň však bylo převážně v Židenicích a v okolí Cejlu zničeno 82 domů a poškozeno dalších 821, o život přišlo 179 osob.

Ještě hůře bylo město postiženo 20. listopadu 1944 náletem asi 150 Fortressů 5. BW. Cílem bombardérů, které svrhly svůj náklad mezi 11.53 a 12.00 hod. skrz pokrývku mraků pomocí radiolokátoru, bylo nádraží, ale těžce zasažena byla i okolní zástavba. Zcela zničeno bylo 183 domů a 1499 utrpělo různé stupně poškození. Celkem 410 osob zemřelo a 405 utrpělo zranění.

Poslední větší útok na Brno byl proveden 1. prosince 1944. Bylo při něm poškozeno 33 domů a zraněno 5 osob (*Rajlich 1997*). Několik bomb dopadlo do prostoru náměstí Svobody a blízkosti Petrova (*Dřimal – Peša 1973*).

Na samém konci války, při osvobození Brna Rudou armádou, bylo město zasaženo ještě několikrát při náletech sovětského taktického letectva a při dělostřeleckých soubojích obou zúčastněných stran.

Pro narušení archeologických situací je podstatnější činnost spojeneckého letectva, která byla nesrovnatelně mohutnější a razantnější než sovětská vzdušná a pozemní aktivita. USAAF používala také pumy o větší hmotnosti a tedy i s větším účinkem, což se přímo dotýká situací v terénu.

Tyto válečné aktivity musely v rámci brněnské městské památkové rezervace nějakým způsobem archeologické situace nejen ovlivnit, ale zásadně se v nich i projevit. Jejich zachycení a interpretace v rámci samotných terénních výzkumů souvisí s vývojem archeologie středověku. Vzhledem k tomu, že plošné výzkumy se počaly realizovat až v 90. letech 20. století, je nasnadě, že stopy Druhé světové války byly zachyceny až v tomto období.

Při některých záchranných archeologických výzkumech probíhajících v prostoru MPR Brno byl pozorován zvláštní fenomén týkající se některých objektů. Tyto útvary svou výplní jeví charakter středověkých či raně novověkých antropogenních aktivit, nebylo je však možno zařadit do žádné kategorie archeologických objektů. Autor se s tímto problémem poprvé setkal v rámci výzkumu prováděném při sanaci podzemí bloku 26 – 35, konkrétně na východním konci ulice Koblišná. Dvě z průzkumných šachtic zachytily podobnou stratigrafickou situaci, mohutná zvrstvení homogenního charakteru obsahující středověký keramický materiál, uhlíky a mazanice. Spodní hranice objektu nebylo dosaženo v důsledku technických potíží (*Merta 1998*).

Při konzultaci s kolegou (PhDr. R. Procházka) vyšlo najevo, že takových objektů bylo v minulosti zkoumáno a dokumentováno více. Podobná situace byla např. zachycena výzkumem AÚ ČSAV Brno (*Himmelová – Procházka 1990/1991*) při akci hotel Baron Trenk, či výzkumem AÚ ČSAV Brno na Kozí 4 (*Procházka 1986*). V prostoru Velkého Špalíčku se pak situace opakovala při výzkumu probíhajícím v rámci výstavby Obchodní galerie Velký Špalíček v roce 2000.

Podrobněji se zmíním o záchranných archeologických výzkumech z poslední doby, výzkumu Obchodní galerie Velký Špalíček a výzkumu kostela sv. Mikuláše na náměstí Svobody.

<sup>1</sup> USAAF (United States Army Air Force) – americké armádní letectvo.

<sup>2</sup> BW (Bombardment Wing) – bombardovací křídlo.

V případě kostela sv. Mikuláše jsme se s problematikou bombardování setkali již při vypracování rešerše týkající se připravovaného výzkumu. Při procházení dokumentace publikované PhDr. Borisem Novotným byla na profilu vedeném v ose presbytáře zachycena dle popisu vcelku nelogická situace. Místo podlahy kostela, která v těchto místech měla nasedat na zkulturněný horizont narušený ojedinělými předlokačními a lokačními objekty (stratigrafická situace se při samotném výzkumu ukázala být složitější), profil zachytil asi 2,2 m hluboký, misovitý výkop. B. Novotný popisuje situaci takto: „*Sonda II o rozměrech 320 x 200 cm byla vyhloubena uprostřed podélné osy uvnitř základů presbyteria. Sahala do hloubky 220 cm, tj. až na sprašové podloží. V tomto odkryvu, který byl z velké části porušen druhotnými zásahy a navážkami, jsme zjistili obdobnou situaci, jako v předešlé sondě. Středověká i novověká keramika, tj. její zlomky byly rozptýleny v porušených vrstvách,*“ (Novotný 1966). Následný archeologický výzkum tento stav plně potvrdil, dva krátery byly lokalizovány v presbytáři, další dva pak severněji v bývalé městské váze. Jejich výplň ve vyšších horizontech tvořila suť z vybombardovaného obchodního domu Jepa. Pumy zničily archeologické situace do úrovně 2,2 m pod dnešní povrch náměstí, zůstalo tedy zachováno asi 0,2 až 0,5 m neporušených archeologických situací. Situace v bezprostřední blízkosti byly navíc deformovány a stlačeny výbuchem (viz obr. 5), takže jejich interpretace byla značně ztížena (Merta 2000).

V prostoru Obchodní galerie Velký špalíček byly v rámci záchranného archeologického výzkumu (Merta – Peška – Sadílek – Zapletalová – Zůbek 2000) mimo jiné vyklizeny sklepy bývalého domu a Dominikánském náměstí 12. V tomto případě jsme ovšem následky války předpokládali, bomby navíc dopadly do prostoru stojících domů, které byly v minulosti několikrát zásadněji přestavovány. Starší fáze stavby byly opět zachovány ve sklepech, nebyly tedy zcela zničeny a bylo možno je ještě velmi dobře rozlišit a následně interpretovat. Zásah domu a jeho následnou demolici dosvědčuje i nález nástěnných hodin, jejichž ručičky se zastavily ve 12,15 hod., tedy v době těsně navazující na konec náletu 20. listopadu 1944 (hodiny byly předány do sbírek Technického muzea v Brně).

Základním pramenem pro identifikaci jednotlivých zásahů středu města byl autorovi plán překreslený Fr. Hlaváčem na základě podkladů Františka Srby z pamětní knihy Katastrálního městského úřadu Brno (Hlaváč 1988). Po vynesení plánu s vyznačením dopadu bomb za náletů na Brno do příslušných podkladů mapových listů 1:500 lze dopad jednotlivých pum lokalizovat poměrně přesně i mimo dnešní zástavbu, v náměstích, ulicích a parcích. V prostoru MPR Brno lze tedy již dopředu předpovídat situace způsobené leteckou aktivitou za Druhé světové války poměrně přesně. Horší situace je mimo historickou sídelní oblast, pro kterou je kromě pamětníků nositelem zdrojem informací i dobový tisk, tedy kolem velkých průmyslových center s válečnou výrobou (Kuřim, Přerov ...), vojenských zařízení (např. letišť) a míst kde po delší dobu probíhaly intenzivní boje.

### Literatura a prameny

- [1] DRÍMAL, J. – PEŠA, V. 1973: Dějiny města Brna 2, Brno, s. 145.
- [2] FOUĐ, K. – KRÁTKÝ, V. – VLADAŘ, J. 1997: Poslední akce, operace amerického a britského letectva nad územím Čech v dubnu a květnu 1945, Plzeň, s. 48 – 49, 123.
- [3] HLAVÁČ, F.: Když padaly bomby na Brno, Brno v minulosti a dnes 10, s. 113– 118.
- [4] Deutsche, Italienische, Britisch – Amerikanische und Sowjetische Kriegsflugzeuge, Dresden 1943, s. 21.
- [5] MERTA, D. 1997 – 1998: Brno, Koblížná ulice blok 26 – 35, Přehledy výzkumů 40, s. 288 – 289 .
- [6] MERTA, D. 2000: Kostel sv. Mikuláše na náměstí Svobody v Brně – záchranný archeologický výzkum 2000, Nálezová zpráva, archiv společnosti Archaia.
- [7] MERTA, D. – PEŠKA, M. – SADÍLEK, J. – ZAPLETALOVÁ, D. – ZŮBEK, A. 2000: Obchodní galerie Velký špalíček – záchranný archeologický výzkum 2000, Terénní dokumentace, archiv společnosti Archaia.
- [8] NOVOTNÝ, B. 1966: Záchranný výzkum základů a okolí zaniklého kostela sv. Mikuláše v Brně, Přehledy výzkumů, s. 77 – 78.
- [9] PROCHÁZKA, R. 1986: Koblížná, Kozí – parcela č. 54, Terénní dokumentace výzkumu, archiv společnosti Archaia.
- [10] RAJLICH, J. 1997: Mustangy nad Protektorátem, operace britského a amerického letectva nad českými zeměmi a německá obrana, Praha, s. 52, 74 a 86.
- [11] RŮŽIČKA, B. 1994: Nálety na území České republiky za 2. světové války, Letectví a kosmonautika 8/1994, s. 597 – 601.
- [12] VHA Praha, Fond: MNO Londýn, inspektorát čsl. letectva, studijní oddělení, Sign. 107/127 (dokument B-2 fol.).

**Obr. 1** Celkový plán středu města Brna s vyznačením dopadu bomb

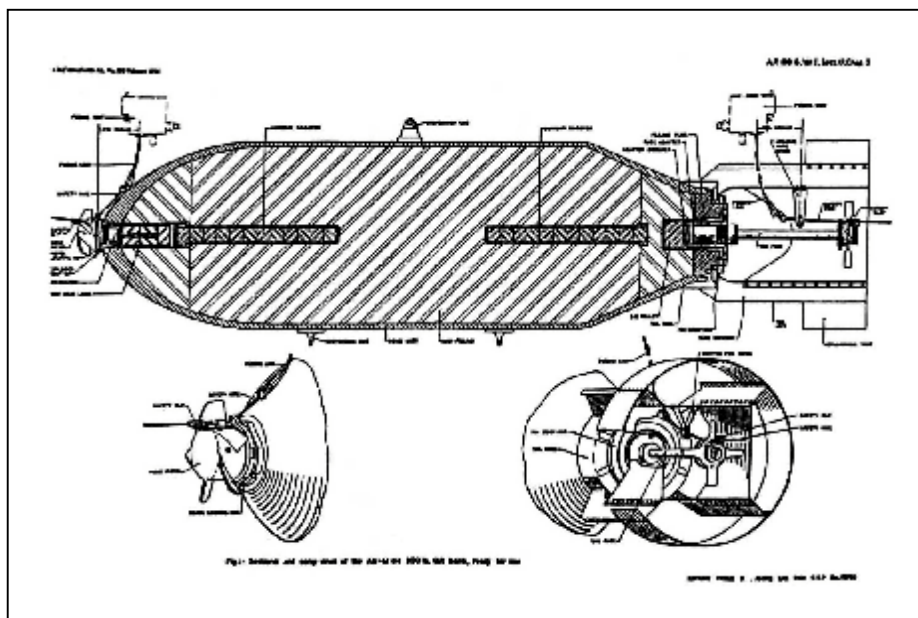

**Obr. 2** Technický výkres pumpy o váze 500 lb (227 kg)

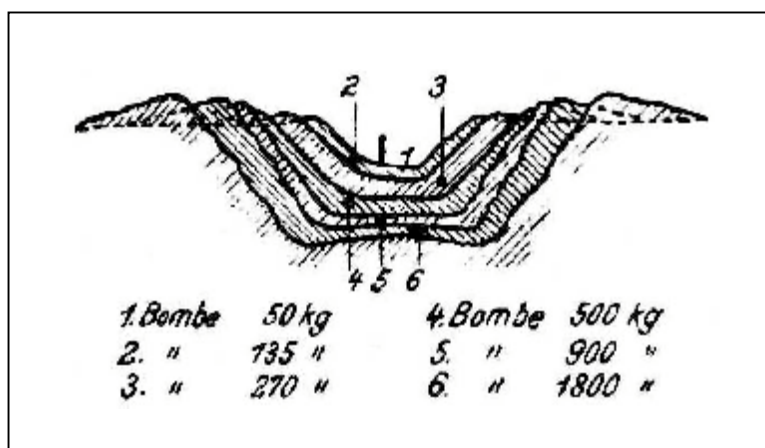

**Obr. 3** Krátery po pumách různé hmotnosti z příručky Kriegsflugzeuge (měřítko cca 1 : 400)

**Obr. 4** Půdorys kostela sv. Mikuláše s vyznačením zásahů bombami

**Obr. 5** Střepina bomby v presbytáři kostela sv. Mikuláše

**Obr. 6** Řez kráterem v presbytáři